

INSTRUKCJA OBSŁUGI I KONSERWACJI OKIEN



SPIS TREŚCI

1. Instrukcja konserwacji i czyszczenia aluminiowych elementów systemu ALUPROF S.A.	2
Przechowywanie	2
Transport	2
Powierzchnia profili aluminiowych	3
2. Nieprawidłowe sposoby użytkowania okien i drzwi	8
3. Prawidłowa obsługa okien	10
4. Prawidłowa obsługa drzwi	14
5. Instrukcja konserwacji i czyszczenia okuć	17
a) Okucie okna podnoszono-przesuwne HS	17
b) Karo – okucie ROMB	18
c) ROTO ALU 540	19
Smarowanie i dozór techniczny	19
d) ROTO PATIO S	20
Konserwacja	20
Kontrola	22
Czyszczenie	23
Ochrona przed korozją	24
Ochrona przed zanieczyszczeniem	25
Ochrona przed (stałe) wilgotnym powietrzem w pomieszczeniu	26
e) SOBINCO CHRONO	27

1. INSTRUKCJA KONSERWACJI I CZYSZCZENIA ALUMINIOWYCH ELEMENTÓW SYSTEMU ALUPROF S.A.

Kształtowniki lakierowane i anodowane oraz powstałe z nich wyroby mogą być użytkowane w normalnych warunkach atmosferycznych (bez agresywnie działających cieczy, gazów, pyłów). W przypadku gdy malowane i anodowane konstrukcje mocowane są w pobliżu wybrzeża (mniej niż 10 km) w środowisku wiejskim, w środowisku narażonym na oddziaływanie emisji przemysłowych lub w miejscu narażonym na działanie środków chemicznych czy wilgoci (baseny, laboratoria itp.) zastosowanie mają specjalne reguły dotyczące lakierowania czy grubości powłoki anodowanej.

PRZECHOWYWANIE



Profile należy przechowywać w pomieszczeniach suchych, czystych i wolnych od aktywnych chemicznie par i gazów.

TRANSPORT



Profile należy przewozić krytymi, suchymi i czystymi środkami transportowymi wyposażonymi w zawieszenie pneumatyczne. Na czas transportu profile należy zabezpieczyć przed uszkodzeniami oraz szkodliwym działaniem czynników atmosferycznych.

POWIERZCHNIA PROFILI ALUMINIOWYCH



(rozcieńczalników organicznych,
stężonego alkoholu, kwasów,
zasad i związków ropo pochodnych)



(ostre narzędzia i materiały ściernie)

Powłoki proszkowe oraz tlenkowe nie są odporne na mechaniczne uszkodzenia spowodowane przez ostre narzędzia i materiały ściernie.

Powłoki proszkowe oraz tlenkowe są wrażliwe między innymi na działanie rozcieńczalników organicznych, stężonego alkoholu, kwasów, zasad i związków ropo pochodnych. W związku z tym niedopuszczalny jest kontakt powłoki z wymienionymi środkami.



W szczególności należy zapewnić ochronę przed kontaktem powłok z wapnem, cementem i innymi alkalicznymi materiałami budowlanymi.

Masy do uszczelniania spoin i inne materiały pomocnicze, takie jak: masy i kity szklarskie, smary i chłodziwa stosowane do cięcia i wiercenia, kleje, zaprawy do spoin, kity, taśmy klejące, itp. mające kontakt z pokrytymi powłoką powierzchniami, muszą być pH – obojętne i nie mogą zawierać substancji szkodliwych dla nałożonej farby lub warstwy tlenkowej. Oddziaływanie Słońca potęguje agresywność chemikaliów. W związku z tym, wyżej podane materiały muszą być przed użyciem poddane próbie przydatności dla danej powłoki.



Pozostawanie folii zabezpieczających profile na czas transportu na powierzchni powłoki proszkowej, szczególnie przy ekspozycji słonecznej i wysokiej temperaturze otoczenia, może prowadzić do reakcji chemicznych prowadzących do zespolenia folii z powłoką proszkową. W wyniku tej reakcji folia nie da się usunąć bez uszkodzenia powłoki proszkowej. Folię zabezpieczającą należy usunąć z profili bezzwłocznie po otrzymaniu materiału.

Pozostawianie taśm zabezpieczających na powierzchni powłoki proszkowej, szczególnie przy ekspozycji słonecznej i wysokiej temperaturze otoczenia, może prowadzić do reakcji chemicznych prowadzących do zespolenia taśmy z powłoką proszkową. Taśmy zabezpieczające należy usunąć bezzwłocznie po zakończeniu montażu.



Oprócz działania czynników związanych z pogodą (Słońce, mróz, opady atmosferyczne), profile aluminiowe w ścianach zewnętrznych budynków są narażone na działanie agresywnych składników powietrza, a przez to są elementami, na których odkładają się zanieczyszczenia. Dlatego elementy konstrukcyjne muszą być czyszczone regularnie, z częstotliwością zależną od lokalizacji konstrukcji. Częstotliwość czyszczenia zależy od wielu czynników:

- położenia geograficznego budynku,
- środowiska (otoczenia) w jakim budynek się znajduje, np. morskiego, przemysłowego, kwaśnego / zasadowego itp.,
- stopnia zanieczyszczenia atmosfery,
- strefy wiatrowej,
- stopnia osłonięcia budynku przez budynki sąsiadujące,
- możliwości przenoszenia drobin (zwłaszcza piasku) powodujących erozję powłoki,
- jeśli warunki otoczenia budynku ulegną w czasie jego eksploatacji zmianie, np. ze środowiska wiejskiego w przemysłowe.



Mycie jest często przyczyną powstawania wad powłok i dlatego też należy przestrzegać zasad opisanych poniżej:

1. Mycie należy przeprowadzać przynajmniej dwa razy do roku. Fakt wykonania mycia musi być udokumentowany w formie protokołu.
2. Zalecaną metodą czyszczenia powierzchni lakierowanych jest regularne mycie roztworem łagodnego detergentu (np. 5% płynu do mycia naczyń) w ciepłej wodzie. Wszystkie powierzchnie powinny być czyszczone delikatną gąbką lub szmatką. Nie wolno stosować szczotek twardszych niż z naturalnego włosia (mycie szyb może być dla wygody przeprowadzane równocześnie). Powierzchnię po myciu należy spłukać dokładnie czystą wodą.
3. Powierzchnie anodowane mogą być po myciu i płukaniu polerowane suchą, delikatną szmatką dla przywrócenia połysku, a w przypadku silnego miejscowego zabrudzenia, polerowane lekko ścierną pastą polerską i zabezpieczone delikatną warstwą specjalnego środka konserwującego, nie zawierającego: wosku, wazeliny, lanoliny lub podobnych substancji.
4. Jeśli zanieczyszczenia atmosferyczne spowodowały trudno usuwalne plamy, do ich usunięcia z powierzchni lakierowanych zalecana jest benzyna ekstrakcyjna. W tym przypadku nie wolno stosować materiałów ściernych (papier ścierny, pasty polerskie), ani rozpuszczalników zawierających: ketony, estry lub alkohole.
5. Do mycia należy używać czystej wody. Mycie może być bardziej efektywne, gdy użyjemy do przetarcia powierzchni dekoracyjnej tkaniny, nie rysującej powierzchni.
6. W czasie mycia temperatura powłok nie może przekraczać 25°C.
7. Temperatura wody stosowanej do mycia nie może przekraczać 25°C. Nie wolno myć powłoki strumieniem pary wodnej.
8. Przed przystąpieniem do czyszczenia powierzchni należy sprawdzić efekt działania używanych do tego celu środków. Próbę należy przeprowadzić na niewidocznych powierzchniach. W przypadku wystąpienia niepożądanych efektów należy zrezygnować z wykorzystania testowanego środka czyszczącego.

9. W żadnym wypadku nie wolno stosować środków czyszczących o pH poniżej 5 lub powyżej 8.
10. Nie wolno stosować mocno kwaśnych lub mocno alkalicznych środków czyszczących (w tym zawierających detergenty), jak również środków powierzchniowo czynnych mogących reagować z aluminium.
11. Nie wolno stosować ściernych środków czyszczących, ani czyścić powierzchni poprzez tarcie. Dopuszcza się stosowanie delikatnych tkanin bawełnianych, przeznaczonych do przemysłowego czyszczenia. Podczas przecierania nie należy zbyt mocno dociskać tkaniny do czyszczonej powierzchni.
12. Nie wolno stosować organicznych rozpuszczalników zawierających estry, ketony, alkohole, związki aromatyczne, estry glikoli, węglowodory chlorowane, itp.
13. Nie wolno stosować detergentów o nieznanym pochodzeniu.
14. Nie wolno stosować soli oraz substancji chemicznych do usuwania oblodzenia w pobliżu profili.
15. Maksymalny czas oddziaływania środka czyszczącego nie może przekraczać jednej godziny. Jeżeli to konieczne proces mycia można powtórzyć po 24 godzinach.
16. Po każdym myciu, powierzchnia musi być natychmiast spłukana czystą, zimną wodą.
17. Regularne mycie zapobiega powstaniu intensywnych, bardzo trudnych do usunięcia zabrudzeń. Dla zewnętrznych zastosowań, gdzie dekoracyjny wygląd i funkcja ochronna są szczególnie ważne np.: portale, wejścia fronty sklepowe, itp., zaleca się cotygodniowe czyszczenie. W tym przypadku możliwe jest używanie do czyszczenia wody i irchy (zamszu), następnie wycierać z góry do dołu elementy miękką suchą ścierką.
18. Ramy okienne, parapety i fasady muszą być czyszczone regularnie. Częstotliwość zależy od agresywności środowiska i konstrukcji fasady.
19. Uszczelki wykonane z materiału EPDM nie wymagają specjalnej konserwacji.

2. NIEPRAWIDŁOWE SPOSOBY UŻYTKOWANIA OKIEN I DRZWI

a) na skrzydło okna nie może oddziaływać żadne inne obciążenie

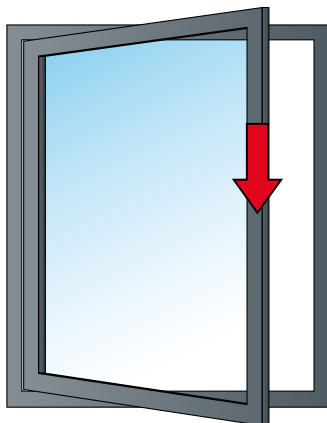

b) nie należy dociskać skrzydła okna do ościeża

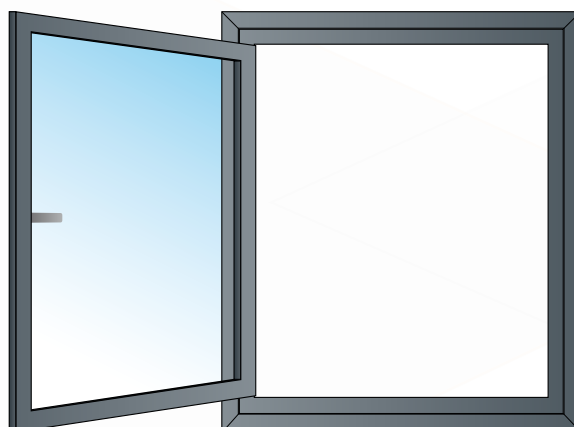

c) zatrzaszkujące się skrzydło może prowadzić do zranienia. Przy domykaniu okna nie należy wkładać ręki między skrzydło a ościeżnicę

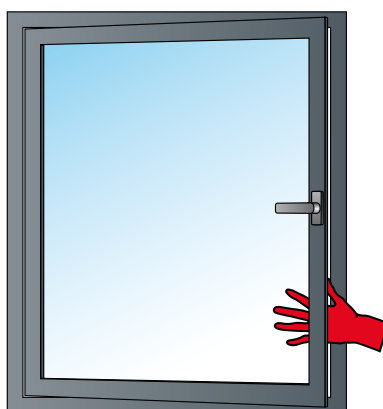

- d) w przypadku dostępu do okna dzieci lub osób z zaburzeniami umysłowymi należy zamontować np. klamkę zamykaną na klucz lub blokadę rozwarcia

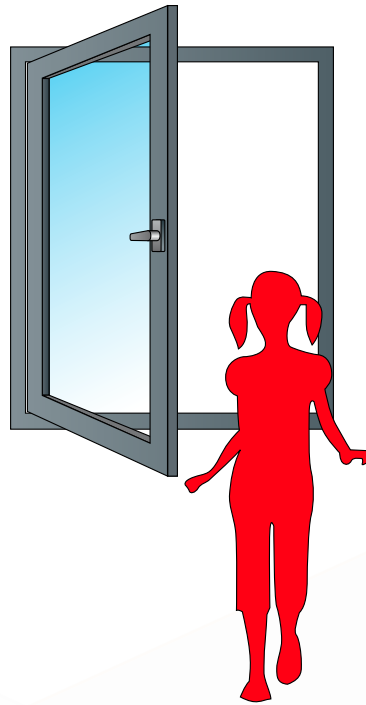

- e) podczas silnego wiatru nie należy pozostawiać otwartego okna

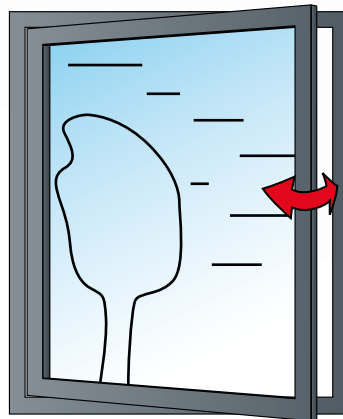

3. PRAWIDŁOWA OBSŁUGA OKIEN

a) okno rozwierane

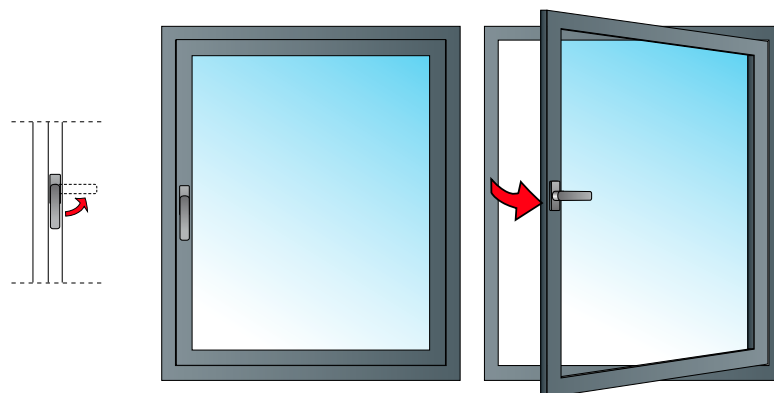

b) okno rozwierno-uchylne

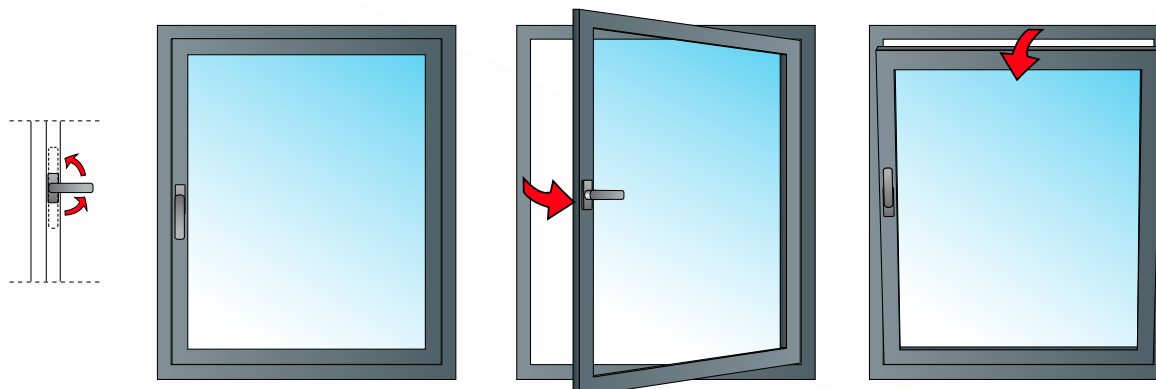

c) okno uchylno-rozwierne

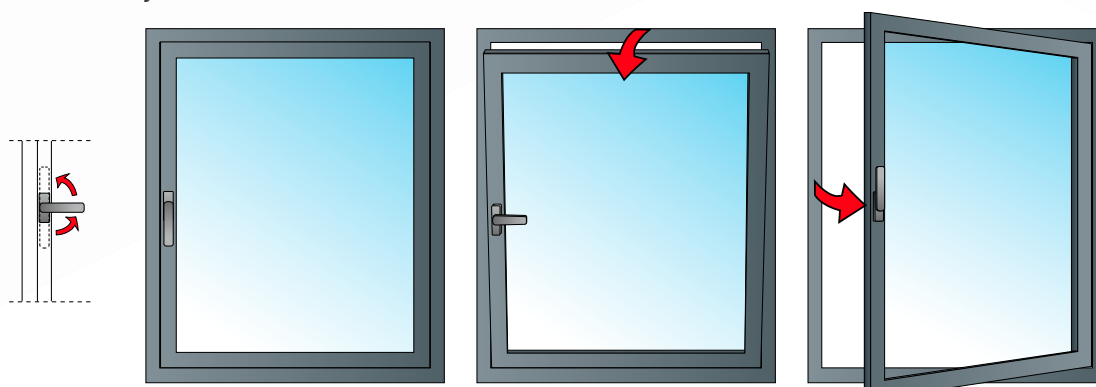

d) okno uchylne z klamką na boku

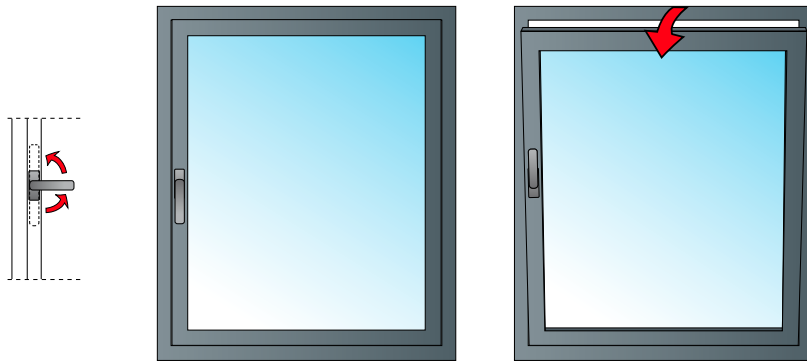

e) okno obrotowe z poziomą osią obrotu

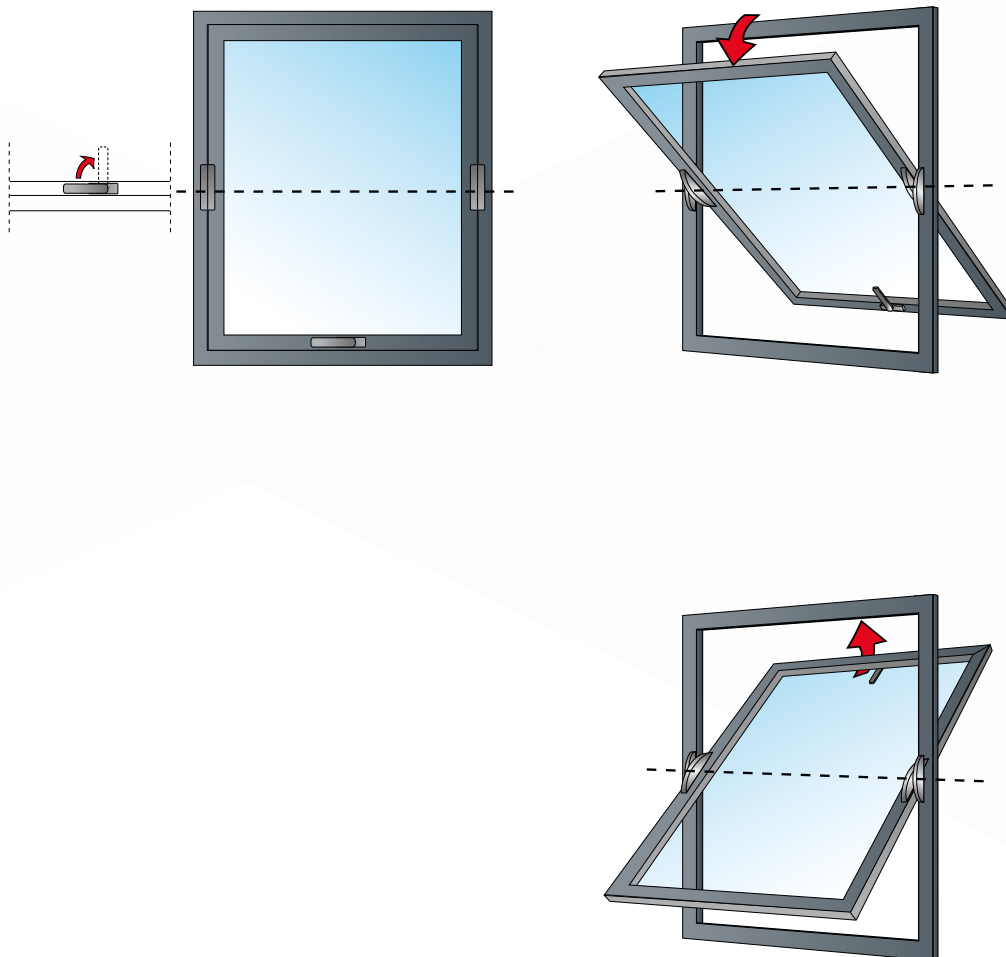

f) okno obrotowe z pionową osią obrotu

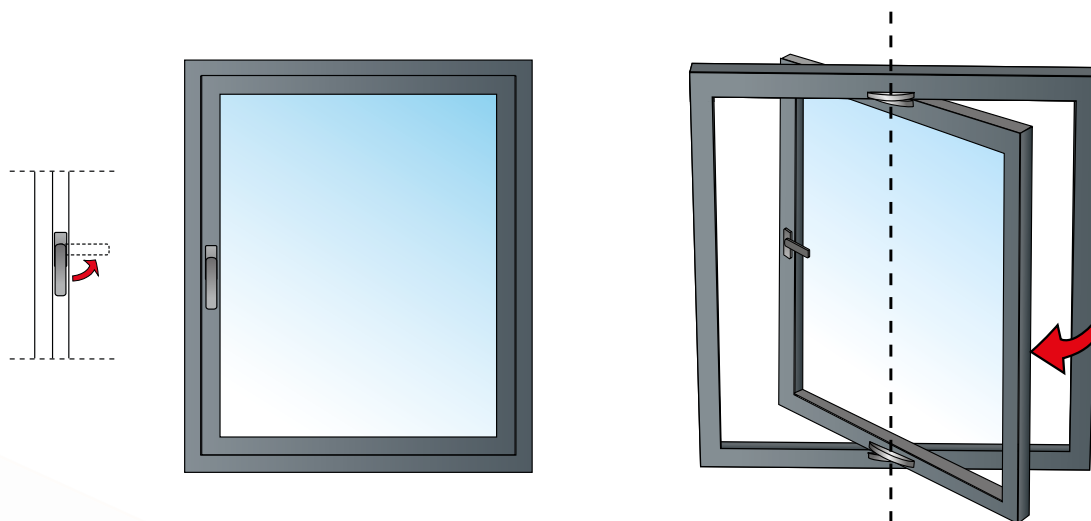

g) okno uchylno-przesuwne

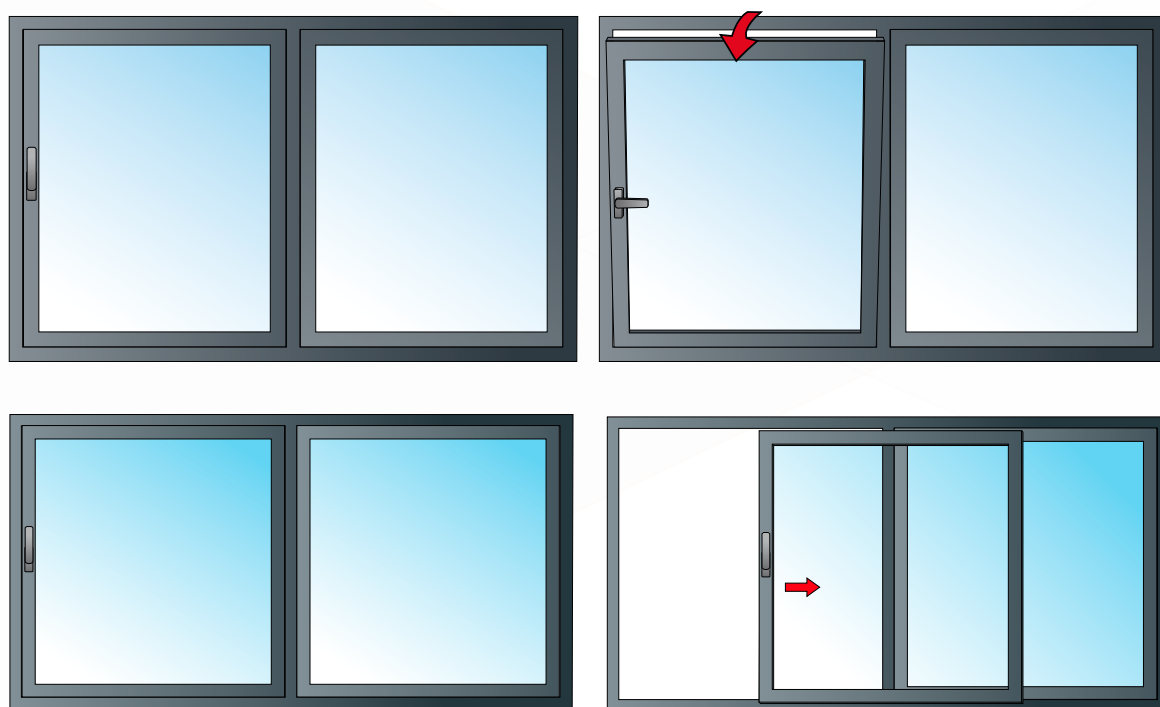

h) okno odchylne

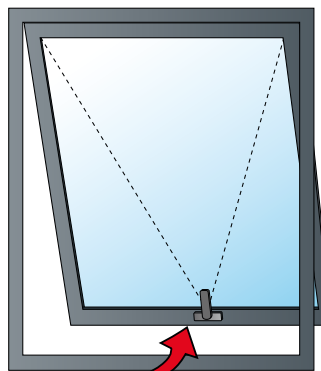
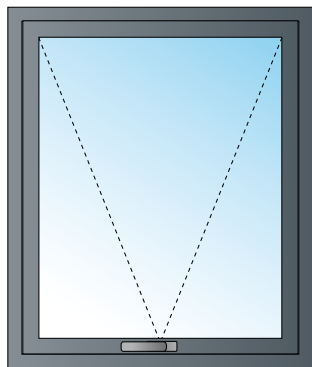

4. PRAWIDŁOWA OBSŁUGA DRZWI

a) drzwi przesuwne

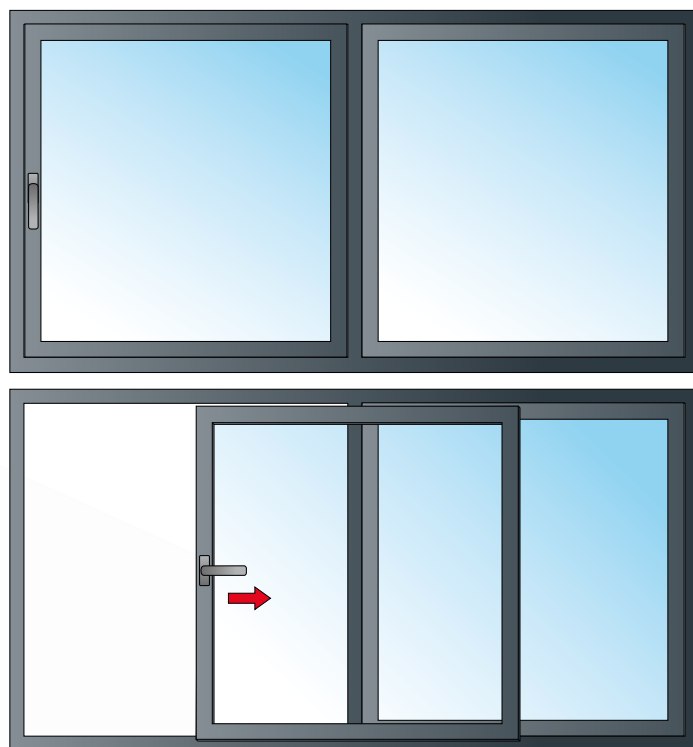

b) drzwi podnosząco-przesuwne

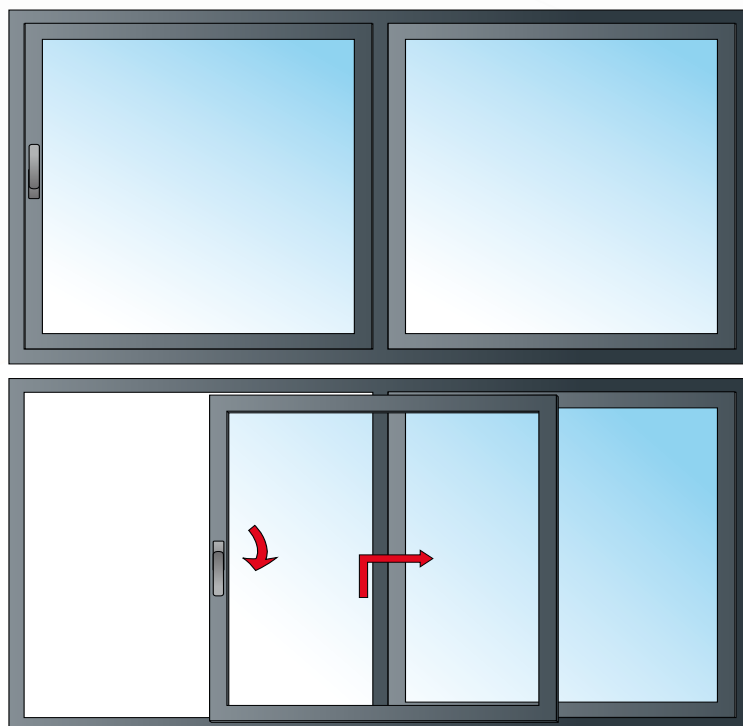

c) drzwi harmonijkowe

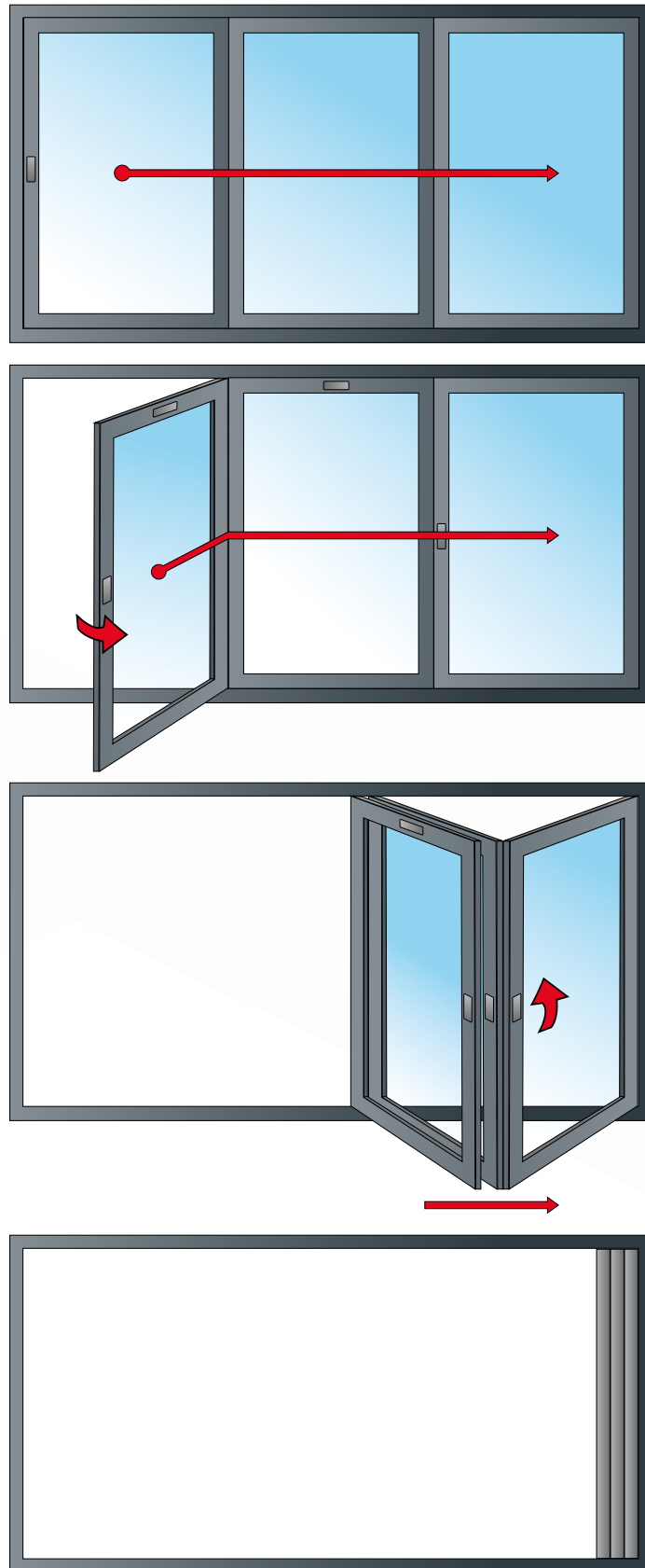

d) drzwi jednoskrzydłowe

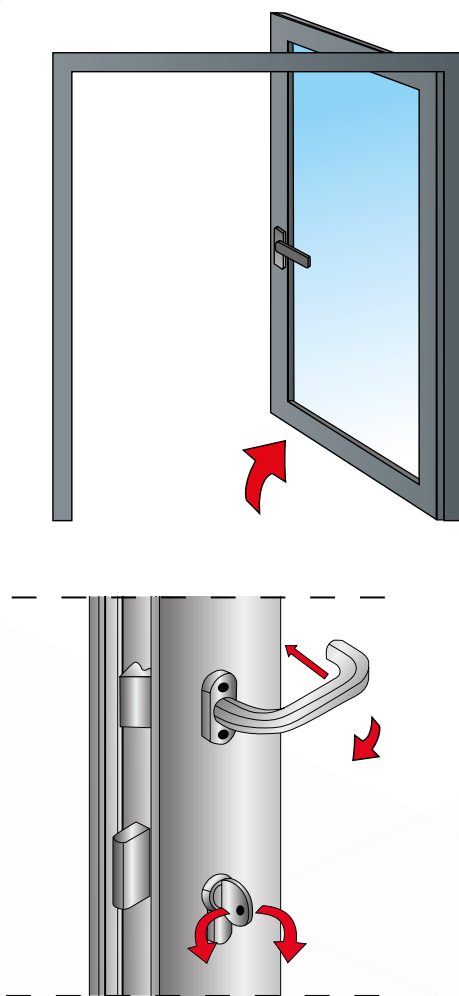

e) drzwi antypaniczne

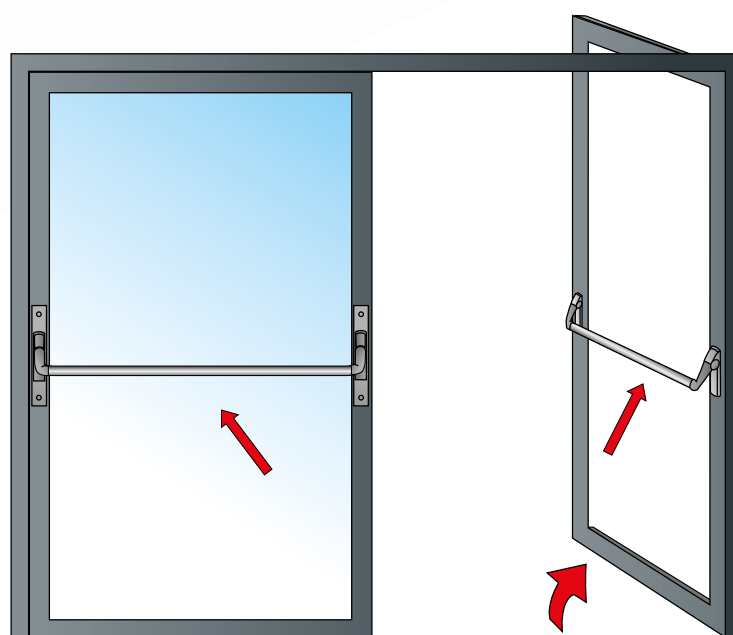

5. INSTRUKCJA KONSERWACJI I CZYSZCZENIA OKUĆ

Zalecenia konserwacji okien różnią się w zależności od funkcji i producenta. Poniżej przedstawiamy szczegółowe instrukcje.

a) Okucie okna podnoszono-przesuwnego HS

Aby niezawodne działanie tych okuć było trwałe należy co najmniej raz w roku przeprowadzić następujące czynności:

1. Smarować lub oliwić wszystkie ruchome części oraz miejsca ryglowań (patrz rysunek poniżej).
2. Stosować wyłącznie smar lub olej bez zawartości kwasów i żywic.
3. Do czyszczenia elementów okien stosować wyłącznie delikatne i pH-neutralne środki czyszczące w formie rozcieńczonej. Nigdy nie stosować środków czyszczących oraz szorujących zawierających kwasy. Ich działanie może naruszyć warstwę ochronną części okuć.
4. Aby zapobiec zmianom w powłoce okuć zalecamy stosowanie środków ochronnych. Po wcześniejszym oczyszczeniu powierzchni okuć proponujemy konserwację olejami obojętnymi niezawierającymi silikonów np. olej do maszyn do szycia.

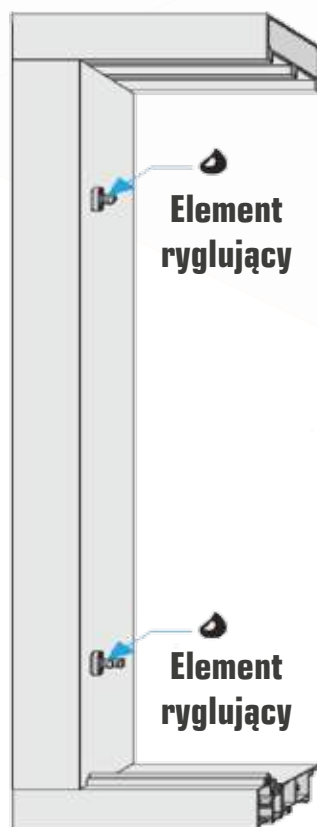

b) Karo – okucie ROMB

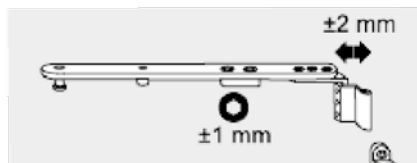
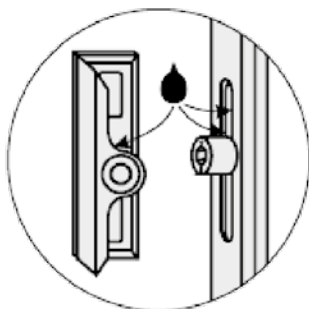

- – miejsce smarowania
- – regulacja docisku
- ↔ – regulacja położenia

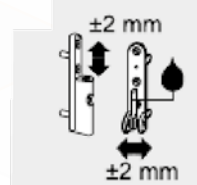
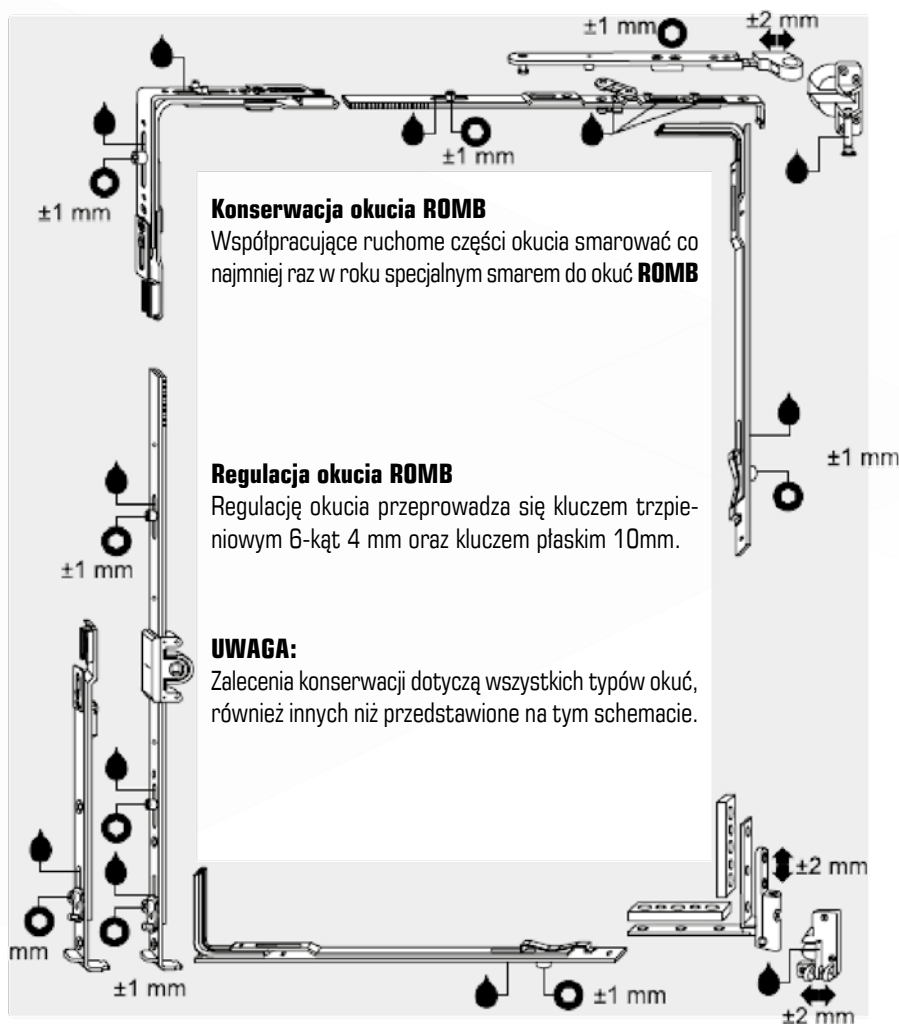

c) ROTO ALU 540

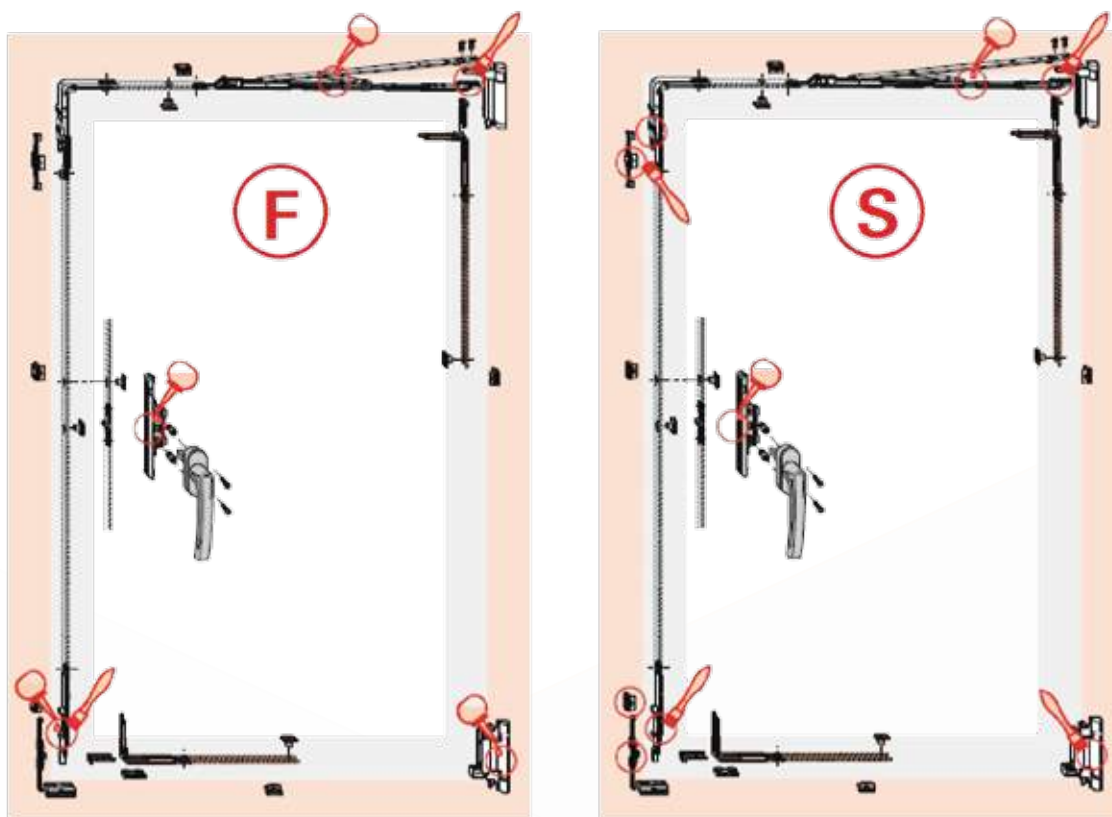

SMAROWANIE I DOZÓR TECHNICZNY

Regularne smarowanie i oliwienie (minimum raz rocznie) wszystkich zasadniczych z punktu widzenia funkcjonowania elementów okucia **F** na skrzydle i ościeżnicy zapewni lekkość działania okuć Roto i uchroni je przed wcześniejszym zużyciem.

Ważne z punktu widzenia bezpieczeństwa elementy okucia **S** należy konserwować ze szczególną starannością. Należy z tego względu kontrolować stan zużycia i smarować lub oliwić! Ponadto należy regularnie sprawdzać stabilność połączeń śrubowych i ewentualnie niezwłocznie dokręcić poluzowane lub wymienić pęknięte wkręty.

d) ROTO PATIO S

KONSERWACJA

**OSTRZEŻENIE!**

Zagrożenie zranieniem wskutek nieprawidłowo wykonywanych prac konserwacyjnych!

Nieprawidłowa konserwacja może prowadzić do ciężkich uszkodzeń ciała lub przedmiotów.

- Przed rozpoczęciem prac zapewnić odpowiednią ilość miejsca do przeprowadzenia swobodnego montażu.
- Zachować porządek i czystość w miejscu montażu.
- Podczas konserwacji zabezpieczyć okna i drzwi balkonowe przed niezamierzonym zamknięciem lub otwarciem.
- Regulacja elementów okucia, jak również wymiana elementów oraz zdejmowanie i zakładanie skrzydła muszą być wykonywane przez wykwalifikowany serwis.
- Nie zdejmować skrzydła do prac konserwacyjnych.

Co najmniej raz w roku, a w hotelach i szkołach co pół roku:	Wykwalifikowany serwis	Użytkownicy końcowi
W razie potrzeby dokręcić wkręty mocujące.	■	—
Wymienić uszkodzone wkręty.	■	—
W razie potrzeby wymienić części.	■	—
Wszystkie elementy ruchome smarować olejem maszynowym lub smarem bez zawartości żywic i kwasów, dostępnym w wyspecjalizowanych placówkach handlowych.	□	□
Zaczepy stalowe smarować olejem maszynowym lub smarem bez zawartości żywic i kwasów, dostępnym w wyspecjalizowanych placówkach handlowych.	□	□

- Wykonanie tylko przez wykwalifikowany serwis
- Wykonanie nie przez użytkownika końcowego; użytkownik końcowy nie może wykonywać prac montażowych!
- Wykonanie zarówno przez wykwalifikowany serwis, jak i przez użytkownika



WSKAZÓWKA!

Podczas konserwacji przestrzegać następujących wskazówek odnośnie ochrony środowiska:

- Oczyszczyć punkty smarowania z nadmiaru oleju i zutylizować go zgodnie z przepisami środowiskowymi.
- Wymieniony olej wlać do odpowiednich pojemników i zutylizować zgodnie z wytycznymi środowiskowymi.

Rysunek zestawienia elementów okucia pokazuje możliwe punkty smarowania.

Przedstawiony rysunek elementów okucia nie musi odpowiadać faktycznie zamontowanemu okuciu. Ilość punktów smarowania zmienia się w zależności od wielkości i rodzaju okna.

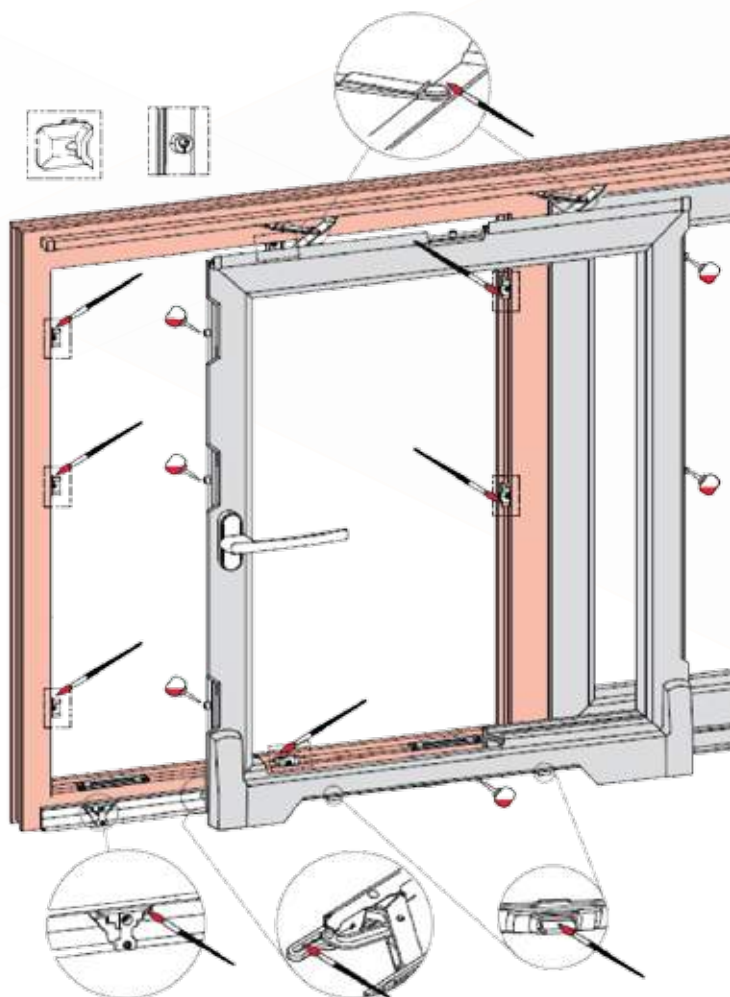

KONTROLA

Co najmniej raz w roku, a w hotelach i szkołach co pół roku:	Wykwalifikowany serwis	Użytkownicy końcowi
Sprawdzić stabilność mocowania elementów okucia ważnych z punktu widzenia bezpieczeństwa.	<input type="checkbox"/>	<input type="checkbox"/>
Sprawdzić stopień zużycia elementów okucia ważnych z punktu widzenia bezpieczeństwa.	<input type="checkbox"/>	<input type="checkbox"/>
Sprawdzić działanie wszystkich ruchomych elementów okucia.	<input type="checkbox"/>	<input type="checkbox"/>
Sprawdzić działanie wszystkich punktów ryglujących.	<input type="checkbox"/>	<input type="checkbox"/>
Lekkie działanie mechanizmu obwiedniowego najlepiej sprawdzić poruszając klamką okienną. – Moment ryglowania i otwierania wg normy DIN 18055: max. 10 Nm. – Do sprawdzenia można użyć klucza dynamometrycznego. – Poprawa lekkości działania mechanizmu obwiedniowego może nastąpić przez smarowanie, oliwienie lub doregulowanie okuć.	<input checked="" type="checkbox"/> <input checked="" type="checkbox"/> <input checked="" type="checkbox"/>	— — —

- Wykonanie tylko przez wykwalifikowany serwis
- Wykonanie nie przez użytkownika końcowego; użytkownik końcowy nie może wykonywać prac montażowych!
- Wykonanie zarówno przez wykwalifikowany serwis, jak i przez użytkownika

CZYSZCZENIE

	Wykwalifikowany serwis	Użytkownicy końcowi
Nie dopuścić do zanieczyszczenia okucia pyłem z materiałów budowlanych.	<input type="checkbox"/>	<input type="checkbox"/>
Nie stosować agresywnych środków szorujących i czyszczących z zawartością kwasów.	<input type="checkbox"/>	<input type="checkbox"/>
Czyścić tylko łagodnymi, rozcieńczonymi środkami o neutralnym pH.	<input type="checkbox"/>	<input type="checkbox"/>
Czyścić wyłącznie miękką ściereczką.	<input type="checkbox"/>	<input type="checkbox"/>

- Wykonanie tylko przez wykwalifikowany serwis
- Wykonanie nie przez użytkownika końcowego; użytkownik końcowy nie może wykonywać prac montażowych!
- Wykonanie zarówno przez wykwalifikowany serwis, jak i przez użytkownika

Powyższe zalecenia nie stanowią podstawy do roszczeń na drodze prawnej, a ich zastosowanie należy odnieść każdorazowo do konkretnej sytuacji. Producent okien i drzwi balkonowych musi poinformować inwestorów i użytkowników okien o niniejszej instrukcji konserwacji. Roto Frank zaleca producentom stolarki okiennej montaż okien tylko przez fachowy i przeszkolony personel techniczny oraz zaopatrzenie gotowych okien w instrukcje obsługi i konserwacji okuć.

OCHRONA PRZED KOROZJĄ

	Wykwalifikowany serwis	Użytkownicy końcowi
W przypadku okien i drzwi balkonowych z drewna dębowego lub innych rodzajów drewna o wysokim stężeniu kwasu (garbnikowego) należy przeciwdziałać emisji tych substancji przez odpowiednie zabezpieczenie powierzchni drewna. Okucia nie mogą wchodzić w bezpośredni kontakt z niezabezpieczoną powierzchnią drewna.	■	—
Bezwzględnie unikać kontaktu okien z agresywnymi oparami (np. z kwasu mrówkowego lub octowego, amoniaku, reakcji amin i amoniaku, aldehydów, fenoli, kwasów garbnikowych itp.).	■	—
Ponadto, nie należy stosować uszczelnień zawierających substancje kwasowe lub octowe albo ze składnikami wymienionymi powyżej, ponieważ zarówno bezpośredni kontakt z uszczelką, jak i jej opary mogą spowodować korozję powierzchni okucia.	■	—

- Wykonanie tylko przez wykwalifikowany serwis
- Wykonanie nie przez użytkownika końcowego; użytkownik końcowy nie może wykonywać prac montażowych!
- Wykonanie zarówno przez wykwalifikowany serwis, jak i przez użytkownika

OCHRONA PRZED ZANIECZYSZCZENIEM

	Wykwalifikowany serwis	Użytkownicy końcowi
Osady na powierzchni okucia i zanieczyszczenia pochodzące z materiałów budowlanych (pył z zaprawy, gipsu, cementu itp.) usunąć wodą zanim dojdzie do ich stężenia.	<input type="checkbox"/>	<input type="checkbox"/>
Nie dopuścić do zanieczyszczenia okucia pyłem z materiałów budowlanych.	<input type="checkbox"/>	<input type="checkbox"/>
Nie stosować agresywnych środków szorujących i czyszczących z zawartością kwasów.	<input type="checkbox"/>	<input type="checkbox"/>
Czyścić tylko łagodnymi, rozcieńczonymi środkami o neutralnym pH.	<input type="checkbox"/>	<input type="checkbox"/>
Czyścić wyłącznie miękką ściereczką.	<input type="checkbox"/>	<input type="checkbox"/>

- Wykonanie tylko przez wykwalifikowany serwis
- Wykonanie nie przez użytkownika końcowego; użytkownik końcowy nie może wykonywać prac montażowych!
- Wykonanie zarówno przez wykwalifikowany serwis, jak i przez użytkownika

OCHRONA PRZED (STALE) WILGOTNYM POWIETRZEM W POMIESZCZENIU

	Wykwalifikowany serwis	Użytkownicy końcowi
Okucia oraz wręby pod okucia w fazie budowy muszą mieć zapewniony dostęp powietrza, szczególnie w okresie montażu, tak by nie były narażone na bezpośrednie działanie wilgoci lub skropliny.	<input type="checkbox"/>	<input type="checkbox"/>
Zapewnić, by nie dochodziło do trwałego skraplania się pary wodnej w przestrzeni między skrzydłem a ościeżnicą: <ul style="list-style-type: none"> – kilkakrotnie w ciągu dnia intensywnie wywietrzyć (wszystkie okna otworzyć na około 15 minut). – Zadbąć o wystarczającą wymianę powietrza, także podczas urlopu i dni wolnych. W przypadku kompleksowych przedsięwzięć budowlanych ew. sporządzić plan wietrzenia. Wilgotne powietrze usunąć na zewnątrz osuszaczem kondensacyjnym.	<input type="checkbox"/>	<input type="checkbox"/>

- Wykonanie tylko przez wykwalifikowany serwis
- Wykonanie nie przez użytkownika końcowego; użytkownik końcowy nie może wykonywać prac montażowych!
- Wykonanie zarówno przez wykwalifikowany serwis jak i przez użytkownika

e) Sobinco Chrono

CHRONO:
INSTRUKCJA KONSERWACJI

Smarowanie:

- Przekładnia kątowa, klamka i blokada błędnego położenia klamki smarowane są w procesie produkcji, nie jest konieczne dodatkowe smarowanie.
- Pręty łączące nie powinny być smarowane w rowku.
- Przy częstym otwieraniu okien, zawiasy należy co roku smarować lekkim olejem.



A large rectangular area with a light gray border, intended for writing. It contains 25 horizontal rows of orange dotted lines, spaced evenly down the page. The background of the page features a light gray geometric pattern consisting of overlapping triangles.



www.aluprof.eu